

موتور گیربکس IR20

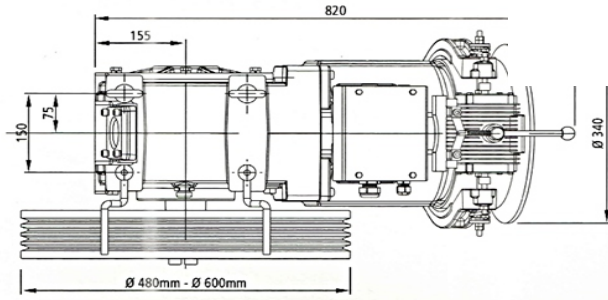

E (mm)	P (mm)
72	183
92	193

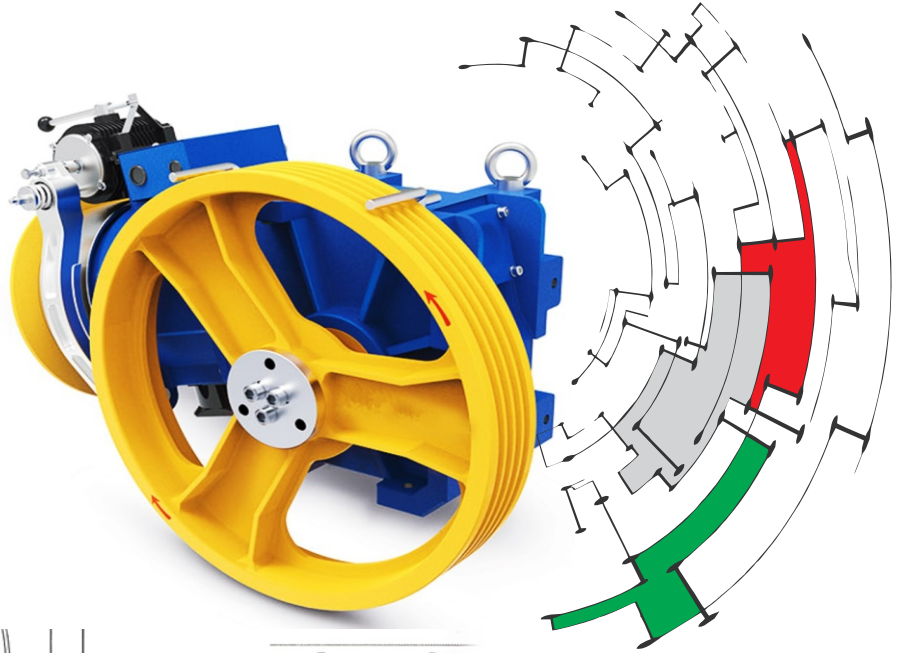
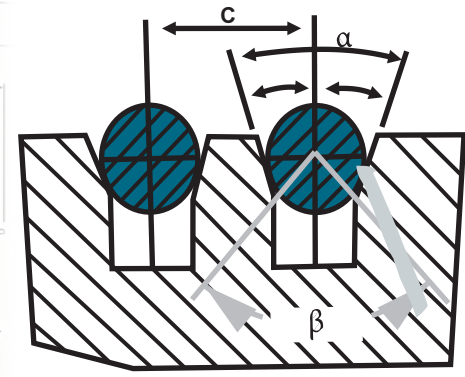
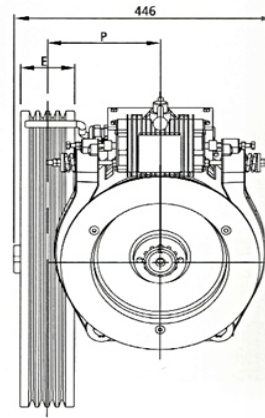
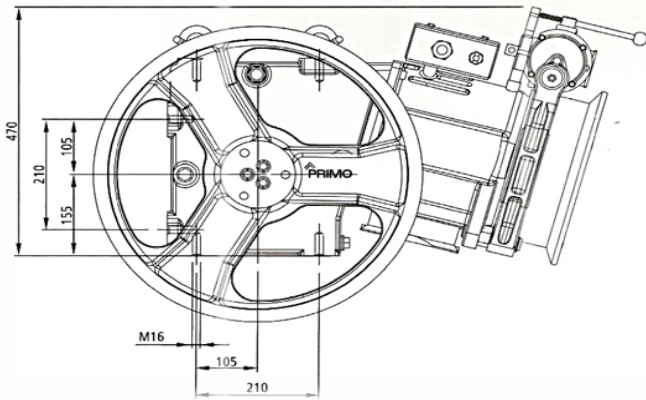

$\alpha = 35$
 $\beta = 89$
 $\alpha =$ Groove Angle
 $\beta =$ Undercut Angle
 "V" Groove with Undercut

VVVF

380 V

50 HZ

Roping : 1:1

محصول	میزان بار	سرعت	نسبت گیربکس	توان موتور	دور بر دقیقه	قطر فلکه	سیم بکسل
	(Person) (Kg)	(m/sec)		(Kw) (Hp)		(mm)	No. Of Grooves
IR20	8 630	1.00	1/37	7.5 10.2	1440	560	5x10

AC2 380/415 V 50 HZ Roping : 1:1

محصول	میزان بار	سرعت	نسبت گیربکس	توان موتور	دور بر دقیقه	قطر فلکه	سیم بکسل
	(Person) (Kg)	(m/sec)		(Kw) (Hp)		(mm)	
IR20	8 630	1.00	1/37	7.5 10.2	1440	560	5x10

۲۲۰S (Synthetic)

نوع روغن:

۳۲۰۰(Kg)

بار استاتیک:

۳.۵ (Ltr)

ظرفیت گیج روغن:

۲۲۰ (D.C)

ولتاژ ترمز:

۲۷۵ (Kg)

وزن موتور:

۱۴ (A)

جریان موتور:

انتخاب بهتر، کیفیت برتر



www.Koupleasansor.com